

**BA-1074**



AKO-Agrartechnik GmbH & Co. KG

Karl-Maybach-Str. 4

Gewerbegebiet Schauwies

D-88239 Wangen-Geiselharz

GERMANY

Fon +0049 (0)7520/9660-0

Fax +0049 (0)7520/9660-88

info@ako-agrar.de

www.ako-agrar.de

(DE)	Bedienungsanweisung	1
(FR)	Consignes d` utilisation	2
(EN)	Instruction manual	3
(IT)	Istruzioni per l`uso	4
(ES)	Manual de instrucciones	5
(PT)	Manual de instruções	6
(NL)	Gebruiksaanwijzing	7
(SV)	Bruksanvisning	8
(FI)	Käyttöohje	9
(DA)	Betjeningsveiledning	10
(NO)	Bruksanvisning	11
(PL)	Instrukcja obsługi	12
(HU)	Kezelési útmutató	13
(SK)	Návod na obsluhu	14
(CS)	Návod k použití	15
(HR)	Upute za rukovanje	16
(RO)	Manual de utilizare	17
(RU)	руководство по обслуживанию	18
(SI)	Navodila za uporabo	19
(SV) (FI)	GARANTIDOKUMENT SVERIGE - FINLAND	20
(DA) (NO)	GARANTIDOKUMENT DANMARK - NORGE	21

# Gerätespezifische Bedienungsanweisung

-DE-

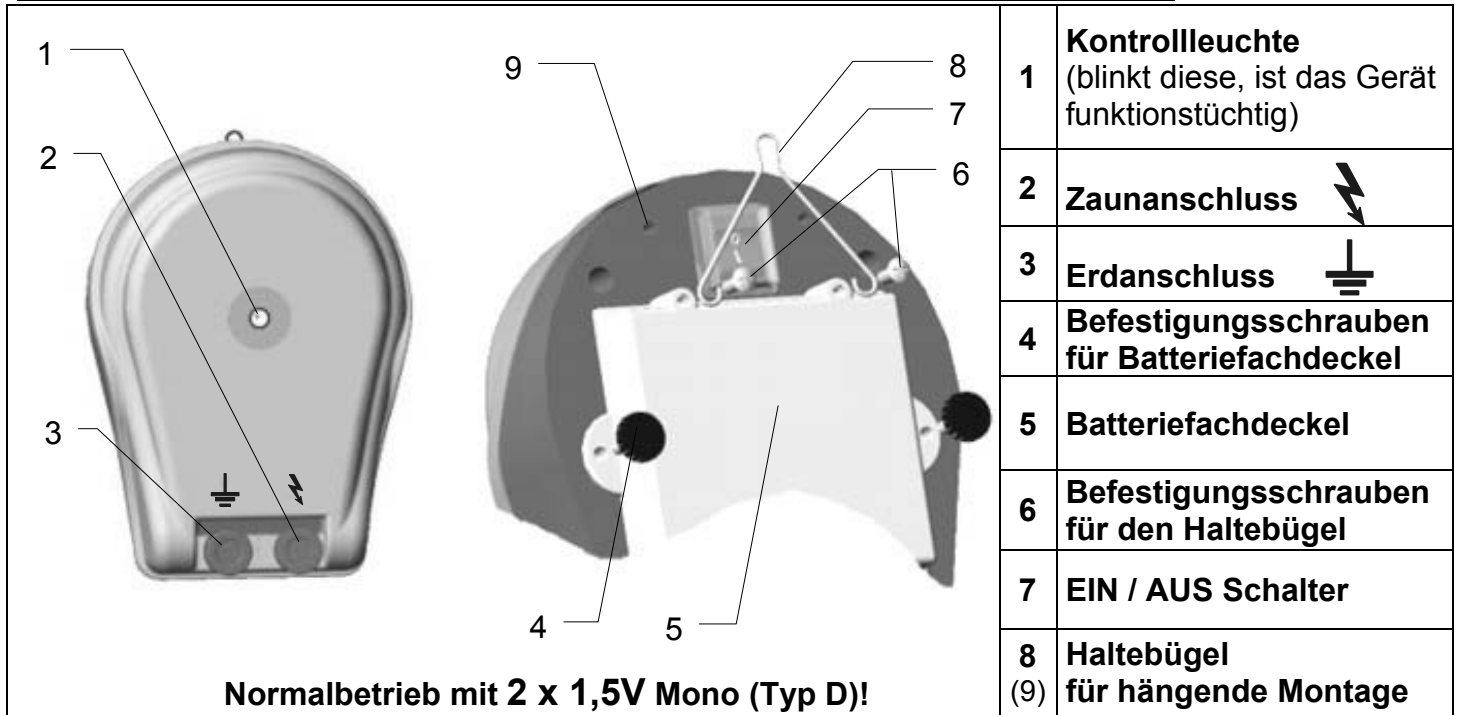

## a.) Montage

Der beigegefügte Haltebügel (8) wird mit den Schrauben (6) hinten am Batteriefachdeckel (5) befestigt. Das Gerät muss senkrecht mit dem Erd – und Zaunanschluss nach unten montiert werden, siehe obiges Bild. Bei Wandmontage muss es an einer feuerfesten Wand montiert werden.

Alternativ kann der Haltebügel (8) auch an den Bohrungen (9) befestigt werden.

## b.) Funktionsbeschreibung des Gerätes

Das Gerät nach polrichtigem Einsetzen der Batterien in Betrieb nehmen. Blinkt die Kontrollleuchte (1) im Takt der Impulse, ist das Gerät funktionstüchtig.

Sollte die Kontrollleuchte nach Einschalten nicht leuchten, zunächst die Batterien auf Zustand, korrekten Sitz und Polung überprüfen (Mindestbetriebsspannung 2,5 Volt). Arbeitet das Gerät trotz korrekter Polung und gutem Batteriezustand nicht, ist eine Überprüfung durch einen Fachmann notwendig.

Zum Wechseln der Monozellen zuerst die beiden Rändelschrauben (4) entfernen und den Batteriefachdeckel abnehmen. Entleerte Batterien immer sofort austauschen und stets ordnungsgemäß entsorgen! Bei längerem Nichtgebrauch Batterien immer aus dem Gerät entnehmen.

## c.) Funktionsbeschreibung mit angeschlossener Zaunanlage ( Zaun + Erde )

Die Kontrollleuchte (1) dient nur als Funktionskontrolle, reagiert jedoch nicht auf Fehler in der Zaunanlage oder Ausfall der Zaunspannung bzw. Batteriewarnung. Eine regelmäßige Überprüfung der Zaun – und Batteriespannung mit einem handelsüblichen Messgerät ist unerlässlich.

Sollte die Kontrollleuchte schneller als ca. 1x pro Sekunde blinken, ist das Gerät sofort abzuschalten und muss vor Wiederinbetriebnahme fachmännisch überprüft werden.

Als Zubehör kann ein Erd - / Tragestab unter der Nr. 44657 bei ihrem Händler bezogen werden.

**Für dieses Gerät gilt eine 3-jährige Garantie, entsprechend unseren Garantiebedingungen! Sicherheitshinweise, Erdung, Inbetriebnahme, Garantiebedingungen und mögliche Fehlerquellen entnehmen Sie bitte der beigegefügten Bedienungsanweisung!**

### SERVICE-Adressen:

Deutschland:

AKO-Agrartechnik GmbH & Co.KG, Karl-Maybach-Str. 4, 88239 Wangen-Schauwies, Tel.-Nr. 07520-9660-0 (Garantiegeber)

Österreich:

Kerbl Austria Handels GmbH – Verkauf/Beratung: Tel.-Nr. +43 4224 81555-0

Reparaturen: Kunden Service Center; Wirtschaftspark 1 ; 9130 Poggersdorf ; Tel.-Nr. +43 4224 81555 650 ; Telefax: +43 4224 81555 659

Schweiz:

Bitte wenden sie sich an ihren Fachhändler!

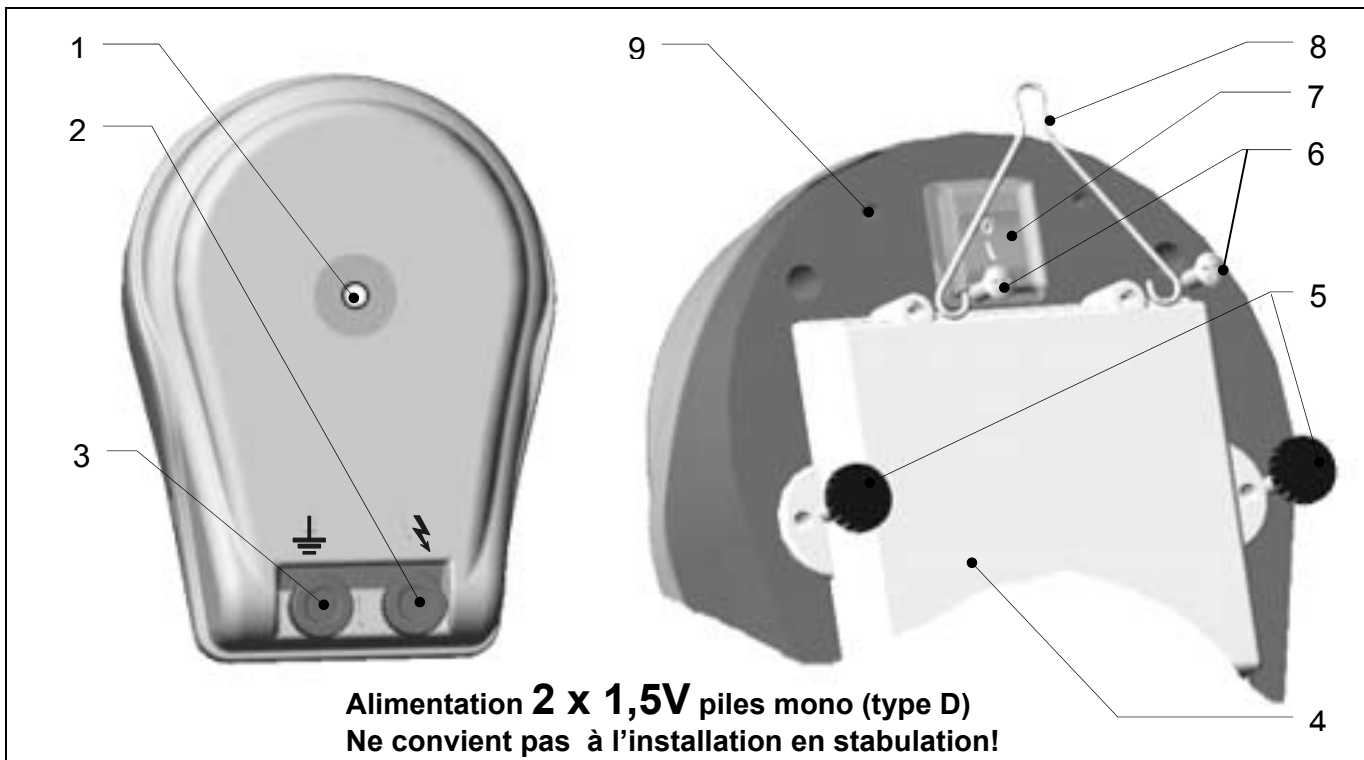

1	Voyant de contrôle (clignotant =électrificateur en marche)	2	Raccordement à la clôture ⚡
3	Raccordement à la terre ⚡	4	Couvercle du compartiment à batterie
5	Vis de fixation couvercle du compartiment	6	Vis de fixation étrier de fixation
7	Interrupteur marche / arrêt	8	Etrier de fixation pour montage suspendu

## Mise en œuvre :

- Mettre l'électrificateur en œuvre sans le relier à la clôture et à la terre. Le voyant de contrôle (1) clignote au rythme des impulsions. L'électrificateur est apte à fonctionner. L'électrificateur peut maintenant être raccordé.
- Si le voyant de contrôle (1) ne clignote pas, l'équipement ne fonctionne pas.  
Cause: Batteries à plat, électrificateur défectueux.  
Remède: Tout d'abord contrôler la polarité.  
Eventuellement faire contrôler l'électrificateur par un professionnel.

## Remarques importantes

L'étrier de fixation (8) joint doit être vissé par les vis (6) au couvercle du compartiment de batteries (4). L'électrificateur doit être monté à la verticale, avec le branchement à la terre et à la clôture dirigé vers le bas, voir figure ci-dessus. En alternative l'étrier de fixation (8) peut également être fixé aux perçages (9).

Pour échanger les piles rondes, enlever tout d'abord les deux vis à molettes (5). Le couvercle du compartiment à batteries peut maintenant être enlevé. Les piles doivent toujours être mises au rebut en conformité avec l'écologie. En accessoire vous trouverez chez votre concessionnaire un piquet de terre Réf. : 44657.

L'électrificateur **ne signale rien** si la clôture présente un défaut.

**Une garantie de 3 ans est en vigueur pour l'électrificateur conformément à nos conditions de garantie! Veuillez respecter les consignes de sécurité, la mise à la terre, la mise en service, ainsi que les éventuelles sources d'erreur décrites dans la notice d'utilisation ci-jointe !**

## Adresses du SAV:

France : Kerbl France Sarl – ZI Soultz – 3 rue Henri Rouby – 68360 Soultz – Tel : 03.89.62.15.00 Fax : 03.89.83.04.46  
Belgique/Suisse : Veuillez vous adresser à votre concessionnaire spécialisé.

# Operating Instructions

-EN-

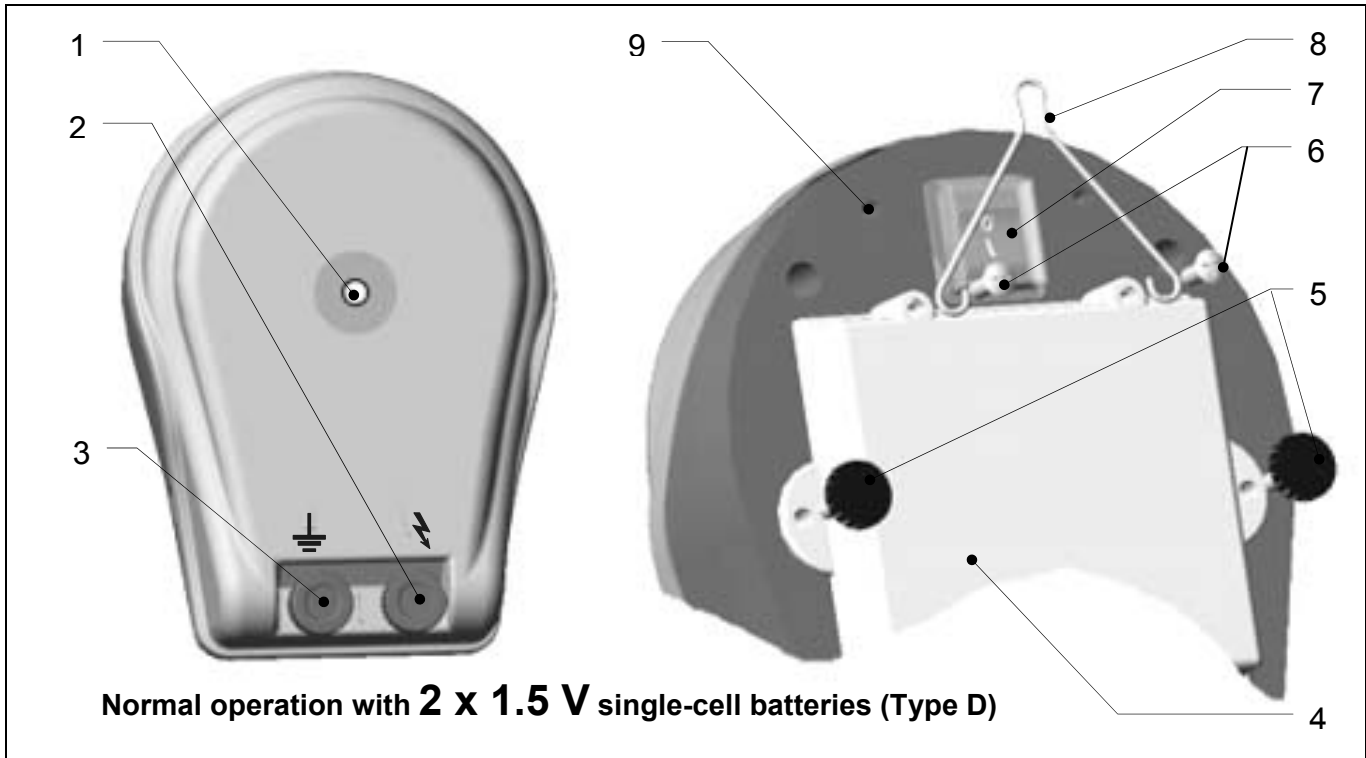

1	Warning light ( flashing = equipment switched on )	2	Fence connection ⚡
3	Earth connection ⚡	4	Battery compartment cover
5	Fixing screws for battery compartment cover	6	Fixing screws for hook
7	ON / OFF switch	8	Hook for suspension mounting

## Description of function

After inserting the two batteries and connecting fence and earth, switch the unit on.. If the warning light (1) flashes in sync with the pulses, the equipment is working

If the warning light (1) does not flash, please check the batteries first for sufficient voltage (minimum voltage is 2,5 Volt) and correct insertion and polarity. If the problem cannot be fixed, please consult an expert.

## Important Notes:

The hook (8) provided must be fastened to the battery compartment cover (4) using the screws (6). The equipment must be suspended vertically with the earth and fence connections pointing downwards. See illustration above! Alternatively, the hook (8) can be fixed in the holes (9).

For battery exchange, remove the knurled thumbscrews (5) first, , then the cover, . Please replace discharged batteries immediately and dispose properly. If the unit is not used for extended periods, always remove the batteries!

An earthing/support rod can be purchased as an accessory from your dealer quoting No.44657.

The equipment gives **no** warning if the electric fence is faulty.

**This equipment carries a 3-year warranty in accordance with our Warranty Terms & Conditions!**

**Please see the attached Operating Instructions for safety tips, earthing, commissioning, warranty terms and conditions and potential fault sources!**

## SERVICE Addresses:

Please contact your specialist dealer

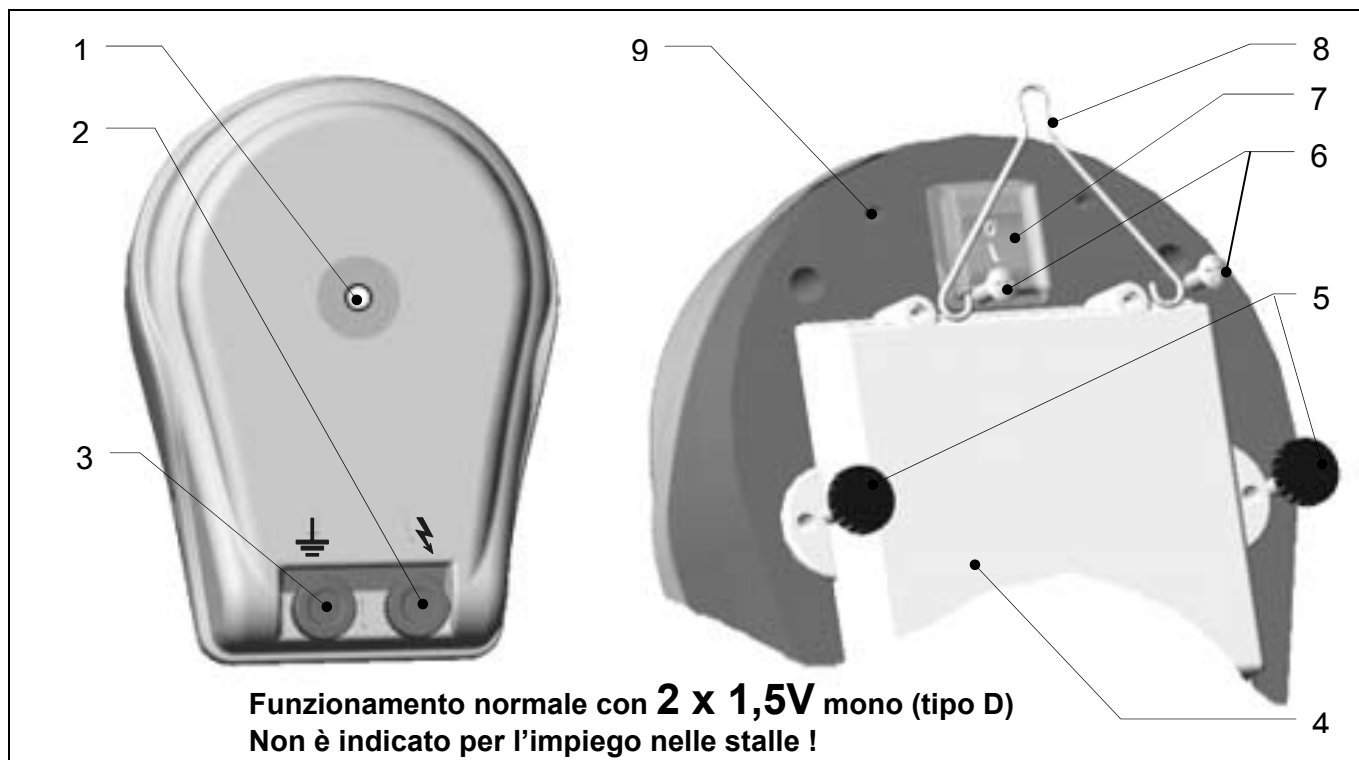

1	Spia luminosa (lampeggia = apparecchio acceso)	2	Collegamento recinto ⚡
3	Messa a terra ⚡	4	Coperchio dell'alloggiamento batteria
5	Vite di fermo coperchio dell'alloggiamento batteria	6	Viti di fermo archetto
7	Interruttore acceso-spento	8	Archetto per montaggio a parete

## Descrizione delle funzioni:

- Mettere in funzione l'apparecchio senza i collegamenti a terra e al recinto. La spia luminosa (1) lampeggia al ritmo degli impulsi. L'apparecchio funziona. Il recinto può ora essere collegato.
- Se la spia luminosa (1) non lampeggia, l'apparecchio non funziona.  
Causa: Batterie scariche, apparecchio difettoso.  
Soluzione: Controllare la corretta polarizzazione elettrica delle batterie ed eventualmente sostituire, se necessario far controllare l'apparecchio da un tecnico specializzato.

## Avvertenze importanti

L'archetto accluso (8) deve essere avvitato con le viti (6) sul coperchio dell'alloggiamento batteria (4). L'apparecchio deve essere montato in modo perpendicolare con i collegamenti a terra e al recinto orientati in basso, vedi figura sopra. In alternativa è possibile fissare l'archetto (8) anche sui fori (9).

Per la sostituzione delle pile, rimuovere prima le due viti a testa zigrinata (5). Ora è possibile togliere il coperchio dell'alloggiamento batteria. Le batterie devono sempre essere smaltite in modo regolare. Sono disponibili presso i rivenditori, con il n. 44657, picchetto di terra e barra di supporto. L'apparecchio **non** segnala eventuali guasti sulla linea di recinzione.

**Quest'apparecchio gode di una garanzia di 3 anni, conformemente alle nostre condizioni di sicurezza. Avvertenze di sicurezza, collegamento a terra, messa in funzione, condizioni di garanzia e possibili fonti di guasti sono consultabili sulle istruzioni d'uso accluse!**

## Indirizzi Assistenza:

Rivolgersi ai rivenditori specializzati.

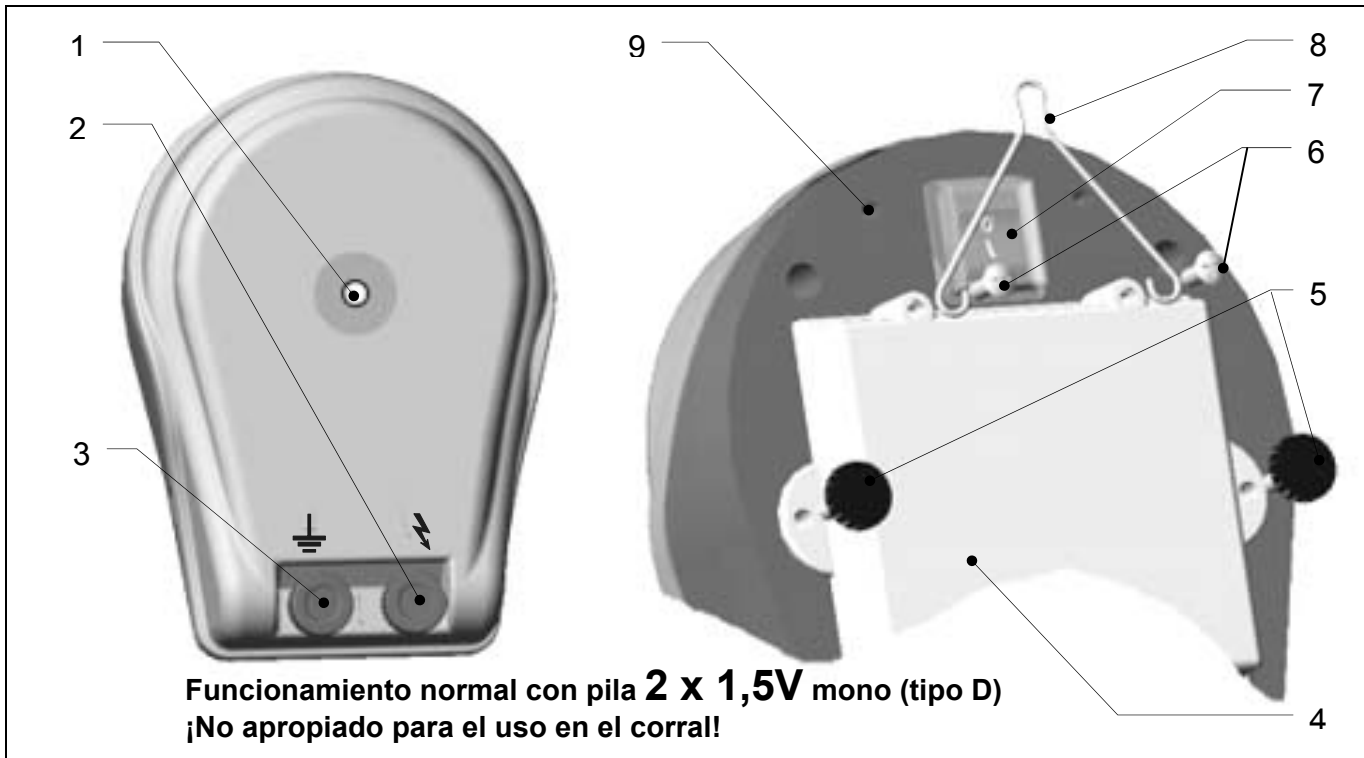

1	Luz de control (centellea = equipo en marcha)	2	Conexión al cercado ⚡
3	Conexión a tierra ⚡	4	Tapa de la cámara para pilas
5	Tornillos de la tapa de la cámara para pilas	6	Tornillos de sujeción arco de soporte
7	Interruptor CON./DESC.	8	Arco de soporte para montaje suspendido

## Descripción del funcionamiento:

- Poner en funcionamiento el equipo sin conexión a tierra y al cercado. La luz de control (1) centellea al ritmo de los impulsos. El equipo está en condiciones para funcionar. Puede ahora conectarse el cercado.
- Si la luz de control (1) no centellea, el equipo no está en marcha.  
 Causa: Pilas vacías, equipo averiado.  
 Remedio: Controlar primera la polarización correcta de las pilas o cambiarlas. Si es necesario, dejar controlar el equipo por un especialista.

## Advertencias importantes

El arco de soporte adjunto (8) debe ser atornillado a la tapa de la cámara para pilas (4) mediante los tornillos (6). El equipo debe instalarse verticalmente suspendido con la conexión a la tierra y al cercado hacia abajo, ver ilustración de arriba. Alternativamente el arco de soporte (8) puede fijarse también en las perforaciones (9). Para cambiar las pilas hay que quitar primero los dos tornillos moleteados (5). Ahora se puede quitar la tapa de la cámara para pilas. Las pilas deben siempre eliminarse de acuerdo a las normas legales. Como accesorio puede conseguir de su agente de venta una barra de puesta a tierra / asa de transporte con el n° 44657. El equipo **no** avisa cuando el cercado tiene fallas.

**¡Para este equipo vale una garantía de tres años, de acuerdo a nuestras condiciones de garantía!**

**¡Las indicaciones de seguridad, la conexión a tierra, las condiciones de garantía y las posibles fuentes de error véanse en las instrucciones de servicio adjuntas!**

## Direcciones de nuestra asistencia técnica:

AKO Tamargo, C/ Florez Estrada no 3, 33820 Grado – Asturias, Tel: 0985750505, Fax: 0985754731

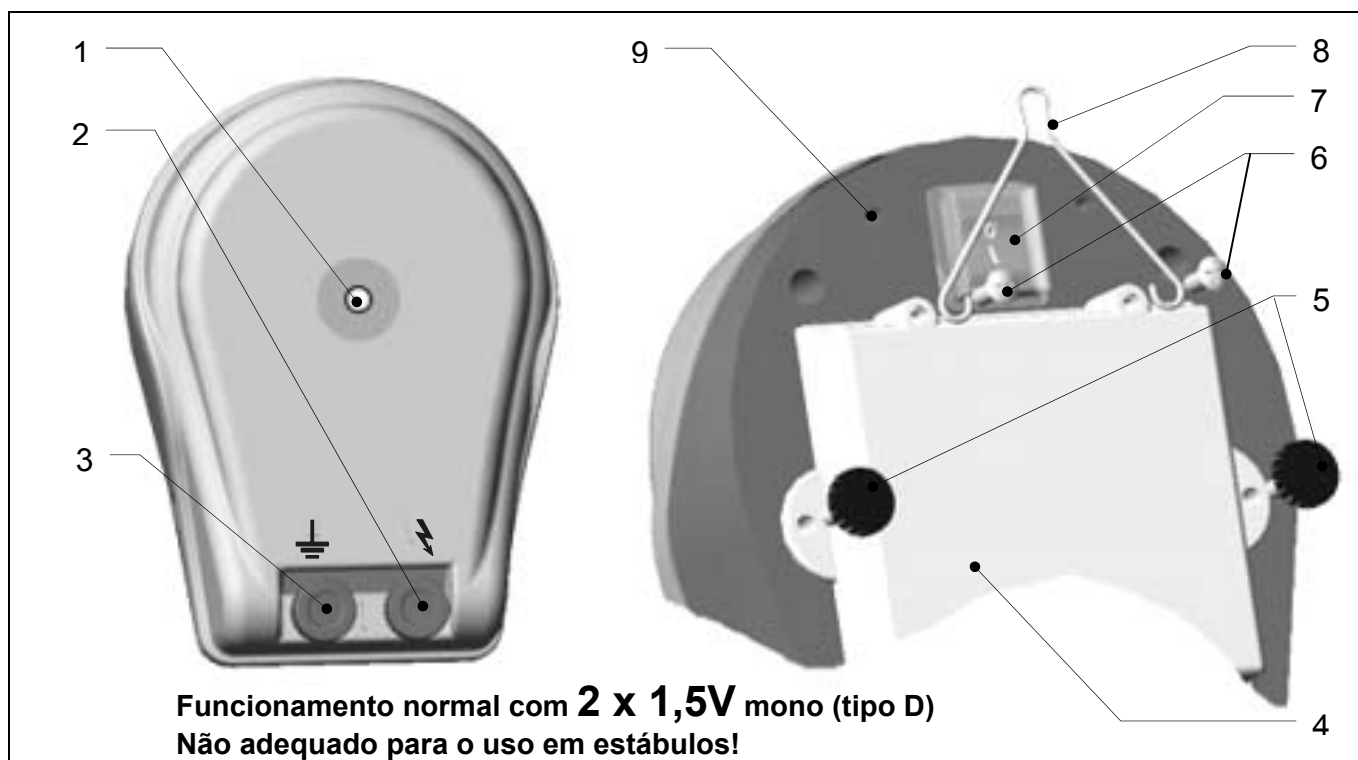

1	Luz de controlo (pisca = aparelho ligado)	2	Ligação da cerca ⚡
3	Ligação à terra ⚡	4	Tampa do compartimento de bateria
5	Parafusos de fixação da tampa do compartimento de bateria	6	Parafusos de fixação para arco de suporte
7	Interruptor LIG/DESLIG	8	Arco de suporte para montagem suspensa

## Descrição de função

- Colocar o aparelho em funcionamento sem ligação à cerca nem à terra. A luz de controlo (1) pisca na cadência dos impulsos. O aparelho está pronto para funcionar. Pode agora ligar-se o aparelho.
- Se a luz de controlo (1) não pisca, o aparelho não funciona.  
 Causa: baterias vazias, aparelho defeituoso.  
 Resolução: verificar primeiro a polarização correcta das baterias e trocá-las se necessário. Se necessário, o aparelho deve ser controlado por um especialista.

## Notas importantes:

O arco de suporte (8) adjunto deve ser aparafusado à tampa do compartimento de bateria (4) com os parafusos (6). O aparelho deve ser montado suspenso em posição vertical, com a ligação à terra e à cerca para baixo, tal como exemplificado na ilustração acima. Como alternativa, o arco de suporte (8) pode também fixar-se às perfurações (9).

Para trocar as monocélulas, afaste primeiro os dois parafusos serrilhados (5). Agora pode-se retirar a tampa do compartimento de bateria. As baterias devem sempre remover-se segundo as normas legais.

Pode comprar como acessório no seu agente de venda uma estaca de terra / um punho com o n.º 44657.

O aparelho **não avisa** defeitos do equipamento de cerca.

**Para este aparelho é válida uma garantia de três anos, segundo as nossas condições de garantia!**

**As indicações de segurança, a ligação à terra, as condições de garantia e as possíveis fontes de falhas estão indicadas nas instruções de utilização anexas!**

## Endereços de ASSISTÊNCIA TÉCNICA:

Demavete-Material Plástico S.A, Fontainhas, 2005-297 Santarém, Tel. 263 654 359, Fax 263 654 359  
 Email: dap@demavete.com



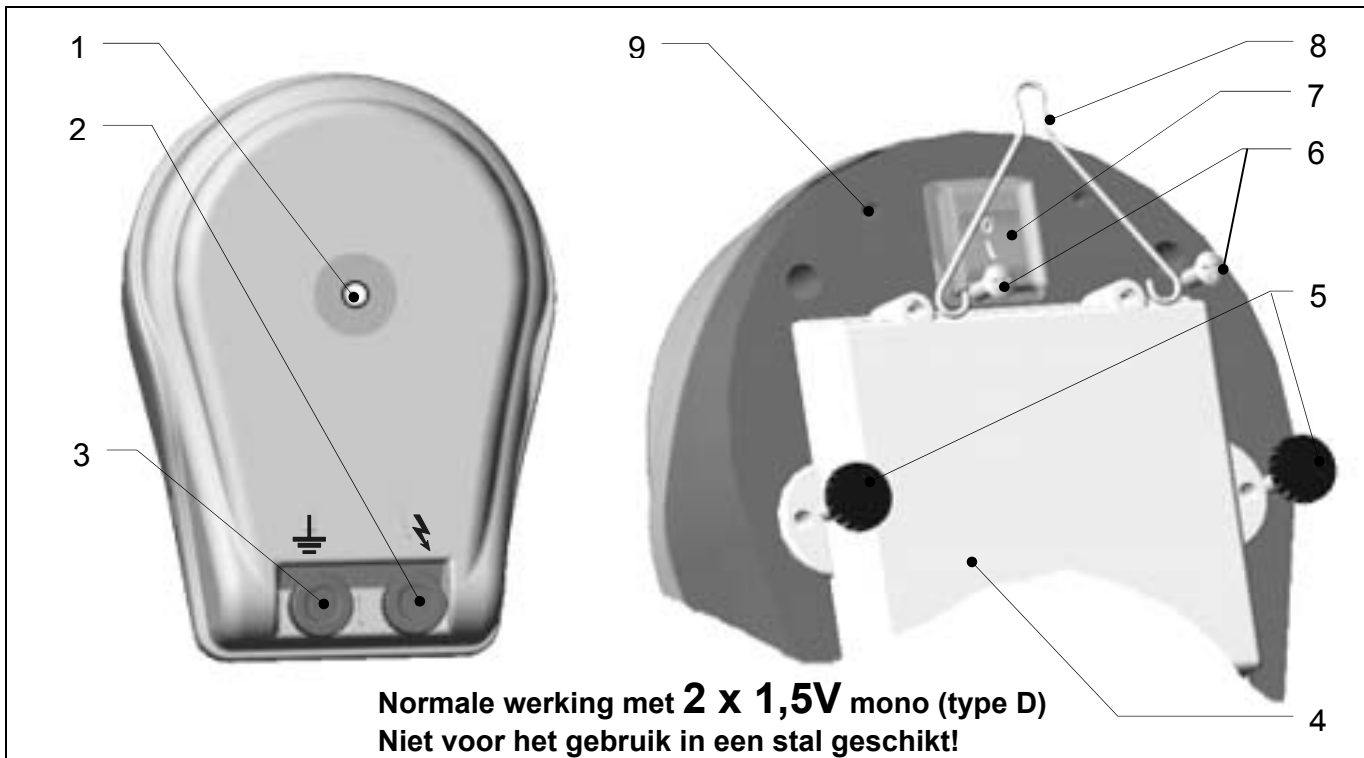

1	Controlelamp (knipperd = apparaat ingeschakeld)	2	Aansluiting afrastering ⚡
3	Aardaansluiting ⚡	4	Deksel batterijhouder
5	Bevestigingsschroeven deksel batterijhouder	6	Bevestigingsschroeven klembeugel
7	Schakelaar AAN / UIT	8	Klembeugel voor hangende montage

## Beschrijving van de werking

- Het apparaat zonder aansluiting van afrastering en aarde in gebruik nemen. De controlelamp (1) knippert op het ritme van de impulsen. Het apparaat is in staat om te functioneren. De afrastering kan aangesloten worden.
- Indien de controlelamp (1) niet knippert, werkt het apparaat niet.  
Oorzaak: Batterijen leeg, apparaat defect.  
Remedie: Allereerst batterijen respectievelijk op correcte polariteit controleren of vervangen.  
Eventueel apparaat door een vakman laten controleren.

## Belangrijke aanwijzingen

De bijgevoegde klembeugel (8) moet met de schroeven (6) op het deksel van de batterijhouder (4) geschroefd worden. Het apparaat moet verticaal met de aardaansluiting en de aansluiting van de afrastering naar onder gemonteerd worden, zie afbeelding hierboven. Alternatief kan de klembeugel (8) ook aan de boringen (9) bevestigd worden. Om de monocellen te wisselen, worden allereerst de beide gekartelde schroeven (5) verwijderd. Nu kan het deksel van de batterijhouder weggenomen worden. De batterijen moeten steeds zoals reglementair voorgeschreven afgevoerd worden. Als toebehoren kan een aardpen bij uw handelaar verkregen worden en dit onder het nummer 44657. Het apparaat waarschuwt **niet** indien de afrastering fouten vertoont.

**Voor dit apparaat geldt een garantie van 3 jaar en dit in overeenstemming met onze garantievoorwaarden!**

**Gelieve veiligheidsinstructies, aardaansluiting, inbedrijfstelling, garantievoorwaarden en mogelijke bronnen van fouten in de bijgevoegde gebruiksaanwijzing terug te vinden!**

## SERVICE-adressen:

Gelieve u tot uw specialist te wenden.

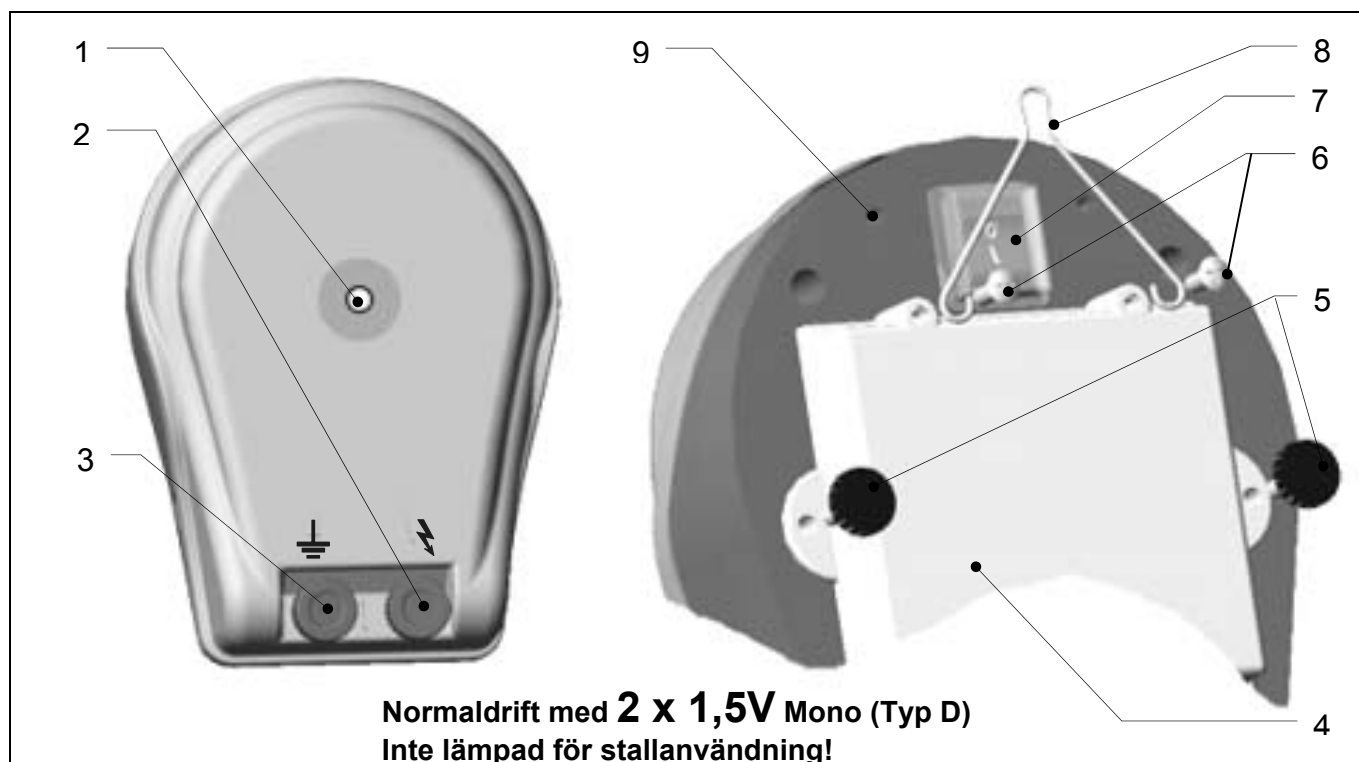

1	Kontrollampa ( blinkar = Apparaten på )	2	Staketkontakt ⚡
3	Jordkontakt ⚡	4	Batterifacklock
5	Fästsruvar batterifacklock	6	Fästsruvar hållare
7	PÅ / AV brytare	8	Hållare för hängande montering

## Funktionsbeskrivning:

- Starta apparaten utan att koppla den till staket eller jord. Kontrollampan (1) blinkar i samma takt som impulserna. Apparaten fungerar. Staketanläggningen kan nu kopplas in.
- Om inte kontrollampan (1) blinkar, arbetar apparaten inte.  
Orsak: Batterierna tomma, apparaten defekt.  
Åtgärd: Kontrollera först batteriernas rätt polning eller byt ut de. Lämna ev. in apparaten för kontroll av sakkunnig.

## Viktiga anvisningar

Den bifogade hållaren (8) skall med hjälp av skruvarna (6) skruvas fast i batterifacklocket (4). Apparaten skall monteras lodrätt hängande, med jord- och staketkontaktarna nedåt, se bilden ovan! Alternativt kan hållaren (8) även fästas i borringarna (9).

För byte av batterierna tas först de två räfflade skruvarna (5) bort. Nu kan batterifacklocket tas bort. Batterierna skall omhändertas enligt bestämmelserna.

En jord-/bärrastav kan med nummer 44657 beställas som tillbehör från leverantören.

Apparaten varnar **inte** om staketanläggningen uppvisar fel.

**För apparaten ges 3 års garanti enligt bifogade garantivillkor!**

**Säkerhetsanvisningar, jordningen, driftstarten, batteri- och batteriskötsel, garantivillkor och tänkbara felkällor framgår ur den bifogade bruksanvisningen!**

## SERVICE-adressen:

GRENE SVERIGE AB • Industrivägen 11 • 241 38 Eslöv • Tel. 0413-777 00 • Fax. 0413-777 90 • E-mail grene@grene.se • www.grene.se

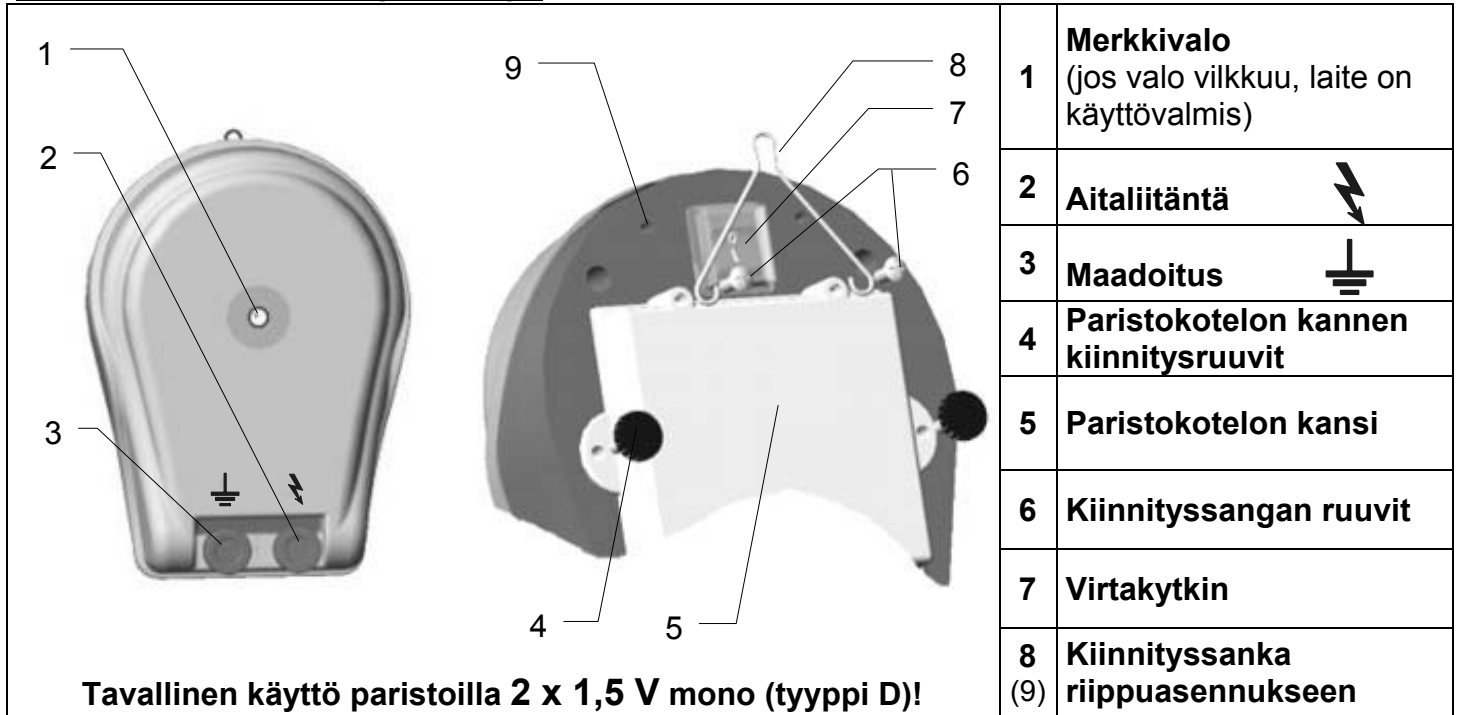

## a.) Asennus

Mukana toimitettu kiinnityssanka (8) kiinnitetään ruuveilla (6) taakse paristokotelon (5) kanteen. Laite on asennettava pystysuoraan maadoitus- ja aitaliitântä alaspäin, katso yllä oleva kuva. Jos laite asennetaan seinään, seinän on oltava palonkestävä.

Kiinnityssanka (8) voidaan kiinnittää vaihtoehtoisesti myös reikiin (9).

## b. Laitteen toimintakuvaus

Ota laite käyttöön asetettuasi paristot oikein (huom. napaisuus!). Jos merkkivalo (1) vilkkuu pulssin tahdissa, laite on käyttövalmis.

Ellei merkkivalo pala laitteen päälle kytkemisen jälkeen, tarkista ensin paristojen tila, niiden kunnollinen asento ja napaisuus (vähimmäisjännite 2,5 V). Jos paristojen napaisuus on oikein ja paristot ovat kunnolla paikoillaan eikä laite edelleenkään toimi, anna laite ammattihenkilön tarkistettavaksi.

Irrota paristojen vaihtoa varten ensin molemmat pyällettyreunaiset ruuvit (4) ja irrota paristokotelon kansi. Vaihda tyhjentyneet paristot aina välittömästi ja huolehdi asianmukaisesta hävittämisestä! Poista paristot laitteesta aina pidemmän käyttötaujan ajaksi.

## c.) Toimintakuvaus liitetyn aitajärjestelmän kanssa (aita + maadoitus)

Merkkivalo (1) toimii ainoastaan toiminnan merkkivalona eikä se reagoi aitajärjestelmän vikoihin, aita-jännitteen puuttumiseen tai paristovaroituksiin. Aita- ja paristojännitteen säännöllinen tarkistaminen tavallisella mittauslaitteella on välttämätöntä.

Jos merkkivalo vilkkuu nopeammin kuin n. 1 kerran sekunnissa, laite on kytkettävä heti pois päältä ja ammattihenkilön on tarkistettava se ennen uutta käyttöönottoa.

Voit tilata jälleenmyyjältä lisätarvikkeena maadoitus-/kiinnityssauvan, tilausnumero 44657.

**Laitteella on 3 vuoden takuu liitettyjen ehtojen mukaisesti!**

**Oheisesta käyttöohjeesta löydät turvallisuusohjeet, tietoja maadoituksesta, käyttöönotosta, takuehdot sekä tietoja mahdollisista vikojen aiheuttajista!**

## HUOLTO:

Grene OY, Puh +358 (0) 2 420 64600, Fax + 358 (0) 2 423 834

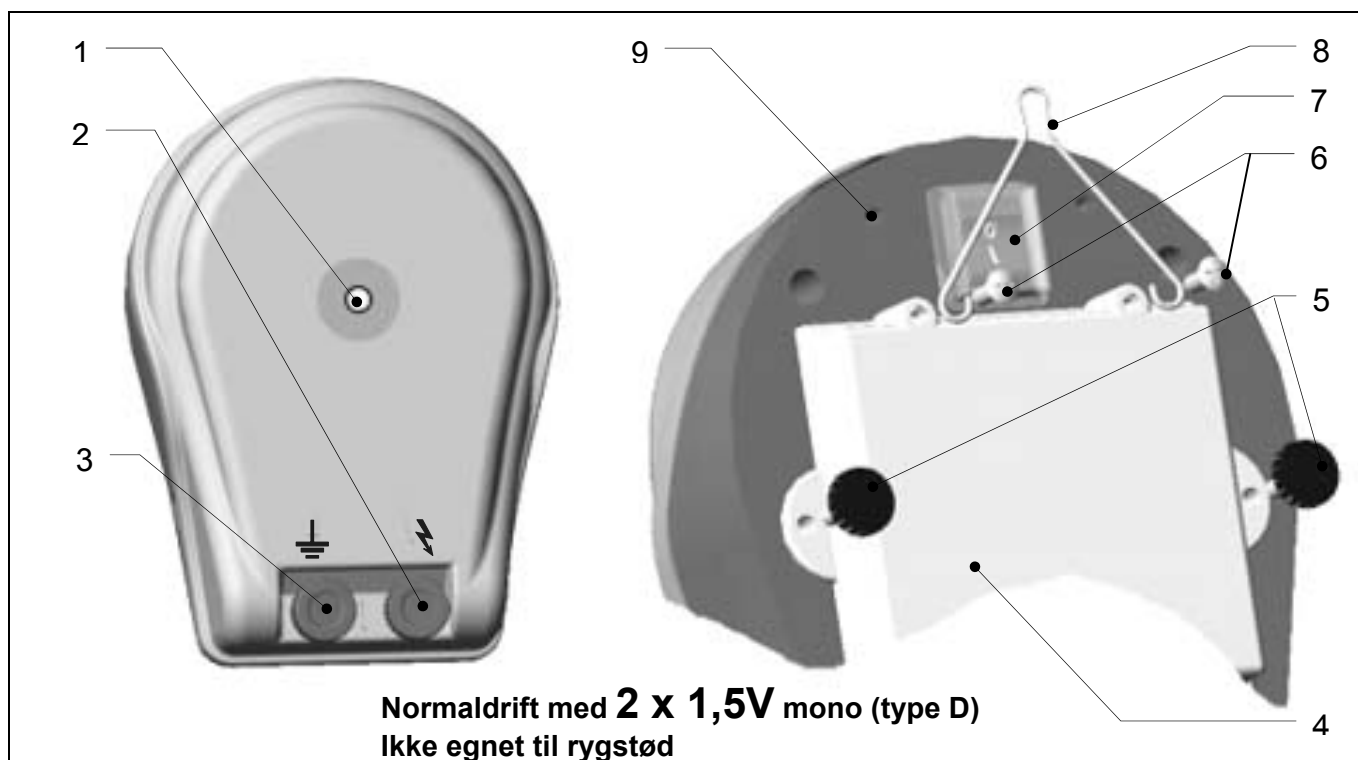

1	Kontrollampe (blinker = apparat tændt)	2	Hegntilslutning ⚡
3	Jordtilslutning ⚡	4	Batterirumsdæksel
5	Fastgørelsesskrue batterirumsdæksel	6	Skruer til ophængsbøjle
7	TIL-FRA -afbryder	8	Holdebøjle til hængende montage

## Funktionsbeskrivelse:

- Tag apparatet i brug uden tilslutning af hegn og jordforbindelse. Kontrollampe (1) blinker i takt med impulser. Apparatet er funktionsdygtig. Hegnanlægget kan nu tilsluttes.
- Blinker kontrollampe (1) ikke, arbejder apparatet ikke.  
Årsag: Ingen strøm på batteri, apparat defekt.  
Afhjælpning: Kontroller først om batterier vender rigtigt før udskift. Lad eventuel apparatet kontrollere af en fagmand.

## Vigtige henvisninger

Den vedlagte holdebøjle (8) skal med skruer (6) skrues fast på batterirumsdæksel (4). Apparatet skal hænge lodret, med jord- og hegntilslutning monteret nedad, se billedet ovenfor! Alternativt kan holdebøjle (8) fastgøres i borer (9).

For udskiftning af batterier skal de to fingerskrue (5) først fjernes. Nu kan batterirumsdækslet tages af. Batterierne skal altid bortskaffes forskriftsmæssigt.

Som tilbehør kan et jordspyd leveres fra deres forhandler.

Apparatet advarer **ikke** hvis hegnanlægget udviser fejl.

**For dette apparat gælder der en 3-årig garanti, respektive vores garantiebetingelser! Sikkerhedshenvisninger, jordforbindelse, ibrugtagning, garantibetingelser og mulige fejlkilder finder de venligst i vedlagte betjeningsvejledning!**

## SERVICE-adresser:

Grene A/S • Kobbervej 6 • 6900 Skjern • Tlf. 9680 8383 • Fax 9680 8386 • E-mail grene@grene.dk • www.grene.dk

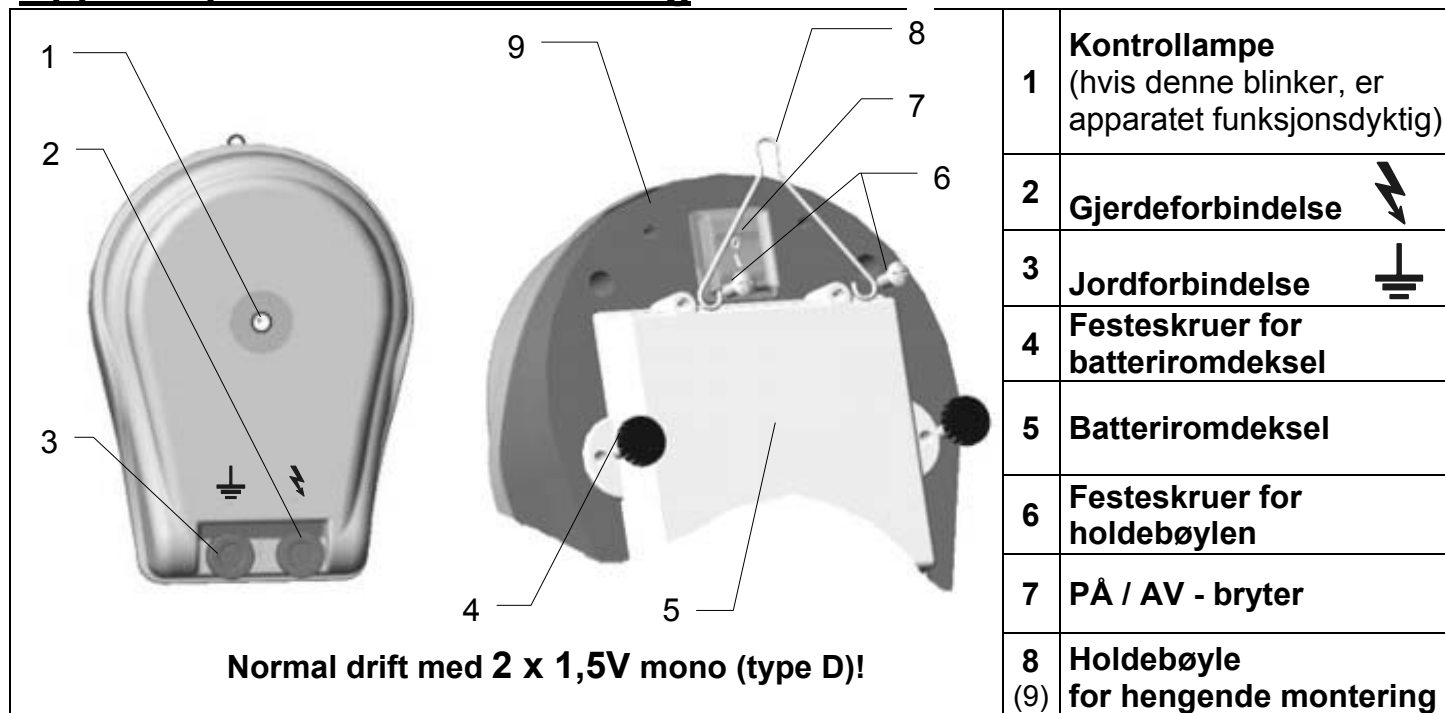

## a.) Montering

Den vedlagte holdebøylen (8) festes bak på batteriromdekslet (5) med skruene (6). Apparatet må monteres loddrett med jord- og gjerdeforbindelsen vendt ned; se bildet ovenfor. Ved montering på vegg må det monteres på en brannsikker vegg.

Alternativt kan holdebøylen (8) også festes i boringene (9).

## b.) Beskrivelse av apparatets funksjoner

Når batteriet er satt inn med polene vendt riktig vei, kan apparatet settes i drift. Hvis kontrollampen (1) blinker i takt med impulsene, er apparatet funksjonsdyktig.

Hvis kontrollampen ikke lyser etter at apparatet er slått på, må du først kontrollere tilstanden til batteriene, at de sitter korrekt, og at polene er korrekt tilkople (minste driftsspenning 2,5 Volt). Hvis apparatet ikke fungerer på tross av korrekt tilkopling av polene og god batteritilstand, kreves det at apparatet kontrolleres av en fagmann.

Når du skal skifte ut monocellene, må du først fjerne de to fingerskruene (4) og ta av batteriromdekslet. Tomme batterier må alltid skiftes ut straks, kvitt deg alltid med dem på forskriftsmessig måte! Ta alltid batteriene ut av apparatet når det ikke skal brukes på lengre tid.

## c.) Beskrivelse av funksjonene med tilkople gjerdeanlegg ( gjerde + jordforbindelse )

Kontrollampen (1) fungerer kun som funksjonskontroll, men reagerer imidlertid ikke på feil i gjerdeanlegget eller ved svikt på gjerdespenningen hhv. batteriadvarel. Det er tvingende nødvendig å utføre regelmessige kontroller av gjerde- og batterispenningen med et standard måleapparat.

Hvis kontrollampen blinker hurtigere enn ca. 1x pr. sekund, må man straks slå apparatet av, og det må i så fall kontrolleres av en fagmann før det settes i drift igjen.

Som tilbehør kan man rekvirere en jordings- / holdestav fra forhandleren under bestillingsnummer 44657.

**For dette apparatet gjelder en 3 års garanti i samsvar med våre garantivilkår!**

**Sikkerhetsinstrukser, instruksjoner om jording, oppstart, garantivilkår og mulige årsaker til feil finner du i den vedlagte bruksanvisningen!**

### SERVICE-adresser:

GRENE A/S • Ostre Aker Vei 105 • 0518 Oslo • Tel. 22803880 • Fax. 22803888 • E-mail grene@grene.no • www.grene.no

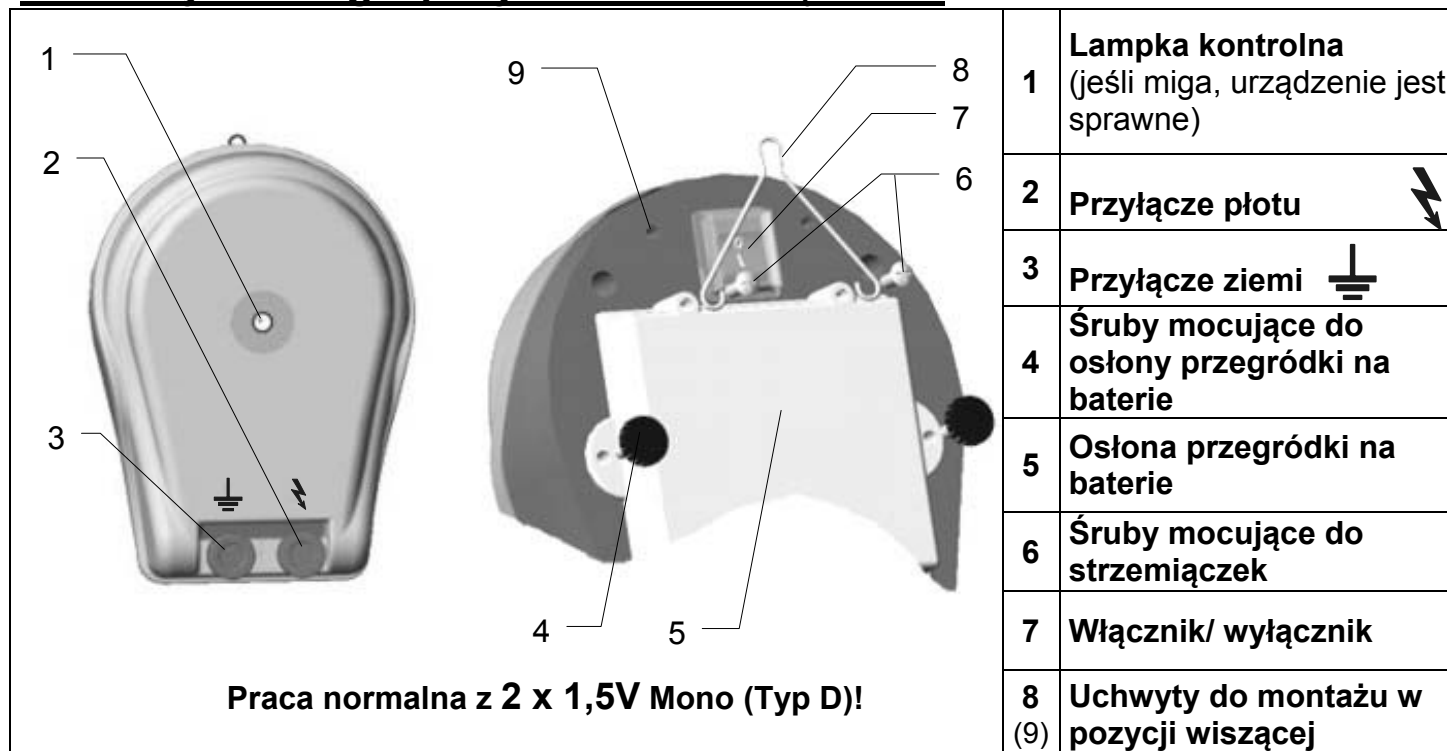

## a.) Montaż

Załączone uchwyty (8) należy zamocować przy pomocy śrub (6) z tyłu do osłony przegródki na baterie (5). Urządzenie musi być zamontowane pionowo przyłączem ziemi i ogrodzenia w dół, patrz powyższy rysunek. W przypadku montażu ściennego montaż musi być zamontowany na ścianie ognioodpornej.

Alternatywnie można zamocować uchwyty (8) także do otworów (9).

## b.) Opis funkcjonowania urządzenia

Uruchomić urządzenie po właściwym założeniu baterii, zwracając uwagę na bieguny. Jeśli lampka kontrolna miga (1) w takcie impulsowym, przyrząd jest sprawny.

Jeśli lampka kontrolna nie miga po włączeniu, sprawdzić najpierw prawidłowe osadzenie i bieguny (minimalne napięcie robocze 2,5 Volt). Jeśli urządzenie nie pracuje mimo prawidłowego położenia biegunów i dobrego stanu baterii, konieczne jest sprawdzenie przez fachowca.

W celu wymiany ogniów galwanicznych najpierw usunąć obie śruby radełkowe (4) i zdjąć osłonę przegródki na baterie. Opróżnione baterie wymieniać zawsze natychmiast i usuwać w prawidłowy sposób! Jeśli baterie nie są używane przez dłuższy czas należy zawsze wyjąć je z urządzenia

## c.) Opis funkcjonowania urządzenia przyłączonym urządzeniem ogrodzenia (ogrodzenie + masa)

Lampka kontrolna (1) służy tylko jako kontrola funkcjonowania, nie reaguje jednak na usterki w urządzeniu ogrodzenia względnie ostrzeżenie od baterii. Niezbędna jest regularna kontrola napięcia ogrodzenia i baterii przy pomocy dostępnego w handlu urządzenia pomiarowego.

Jeśli lampka ogrodzenia (2) miga szybciej niż 1x na sekundę, należy natychmiast wyłączyć urządzenie i przed ponownym włączeniem zlecić jego sprawdzenie fachowcowi.

Jako wyposażenie dodatkowe można zakupić u sprzedawcy pręt masy/ nośny pod nr 44657.

Dla tego urządzenia obowiązuje gwarancja na okres 3 lat, zgodnie z naszymi warunkami transakcji! Wskazówki dotyczące bezpieczeństwa, uziemienia, uruchomienia, warunki gwarancji oraz możliwe źródła usterek są podane w załączonej instrukcji obsługi!

## Adresy serwisu:

Grene SP. O. O., UL. Spoldzielcow 6, 62510 Konin, Tel: +48 63 242 1124, Fax +48 63 242 4061

<p style="text-align: center;"><b>Normál üzem 2 db 1,5V Mono (D típusú) elemmel!</b></p>	<b>1</b>	<b>Ellenőrző lámpa</b> (villog, ha a készülék üzemkész)
	<b>2</b>	<b>Kerítés csatlakozás</b>
	<b>3</b>	<b>Föld csatlakozás</b>
	<b>4</b>	<b>Rögzítő csavarok a teleprekesz fedeléhez</b>
	<b>5</b>	<b>Teleprekesz fedél</b>
	<b>6</b>	<b>Tartókengyel rögzítő csavarjai</b>
	<b>7</b>	<b>Be / Ki kapcsoló</b>
	<b>8</b> (9)	<b>Tartókengyel függesztett elhelyezéshez</b>

## a.) Felszerelés

A mellékelt tartókengyel (8) a csavarokkal (6) a teleprekesz fedelét (5) hátul rögzíti. A készülék legyen függőleges helyzetben – és a kerítés csatlakozást szerelje alulra, a mellékelt kép szerint. Falra való szereléskor tűzálló falat kell kiválasztani.

Alternatívaként a tartókengyelt (8) a furatoknál (9) is lehet rögzíteni.

## b.) A készülék működési módja

A készüléket az elemek pólushelyes betevése után helyezze üzembe. Ha villog az ellenőrző lámpa (1), az impulzusok ütemében, akkor a készülék működőképes.

Ha az ellenőrző lámpák bekapcsolás után nem világítanak, akkor először ellenőrizze a telepek állapotát, a megfelelő behelyezését és a pólushelyességüket (minimális üzemi feszültség 2,5 Volt). A cellák cseréléséhez először távolítsa el a két recés csavart (4) és vegye le a teleprekesz fedelét. A kimerült elemet azonnal cserélje le és gondoskodjék szabályos ártalmatlanításáról! Ha a készüléket hosszabb ideig nem használja, vegye ki belőle az elemeket.

## c.) Működési leírás csatlakoztatott elektromos villanypásztor kerítéssel (kerítés + föld)

Az ellenőrző lámpa (1) csak működési ellenőrzést szolgál, azonban nem reagál a kerítésben keletkezett hibára, vagy a kerítés-feszültség kimaradására, és nem figyelmeztet az elemek állapotáról. A kerítés- és elemek állapotának kereskedelembe kapható mérőműszerrel való rendszeres ellenőrzése nélkülözhetetlen.

Ha az ellenőrző lámpa gyorsabban villog, mint 1 x másodpercenként, akkor a készüléket azonnal kapcsolja ki és visszakapcsolás előtt szakemberrel ellenőriztesse.



Tartozékként egy földelő- / tartórúd 44657 cikkszám alatt kereskedőjénél beszerezhető.

Ehhez a készülékhez a garanciális feltételeink szerinti 3-éves garancia jár!

Kérjük, hogy a biztonsági útmutatásokat, földelést, üzembe helyezést, garanciális feltételeket és a lehetséges hibaforrásokat tekintse meg a mellékelt kezelési útmutatóban!

## Szerviz címek:

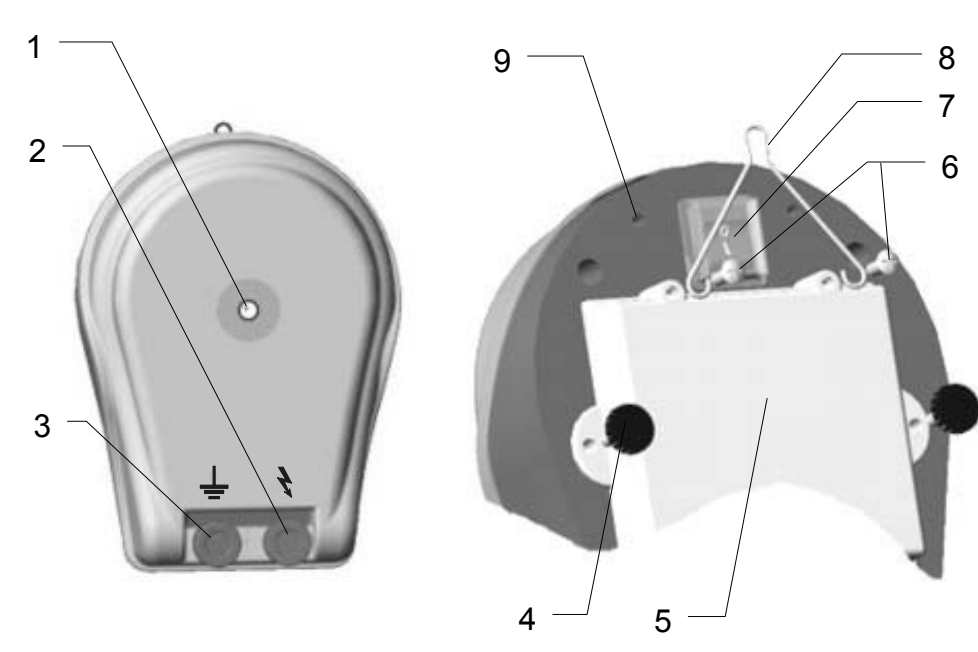
**Kérjük, forduljon a szakkereskedőjéhez.**

 <p style="text-align: center;"><b>Normálna prevádzka 2 x 1,5V Mono (Typ D)!</b></p>	1	<b>Kontrolka</b> (ak bliká, zariadenie je funkčné)
	2	<b>Pripojenie plota</b> 
	3	<b>Uzemnenie</b> 
	4	<b>Montážna skrutka pre kryt batériového priestoru</b>
	5	<b>Kryt batériového priestoru</b>
	6	<b>Montážna skrutka pre držiak</b>
	7	<b>Spínač ZAPNUTIA/VYPNUTIA</b>
	8 (9)	<b>Držiak pre závesnú montáž</b>

## a.) Montáž

Namontujte priložený držiak (8) pomocou skrutky (6) ku krytu batériového priestoru (5). Zariadenie musí byť namontované zvisle s prípojkou uzemnenia a plota smerom nadol, viď vyššie uvedený obrázok. V prípade montáže na stenu musí byť stena ohňovzdorná. Je možné pripevniť držiak (8) aj k otvoru (9).

## b.) Popis funkcií zariadenia

Zariadenie môžete uviesť do prevádzky, keď zasuniete batérie so správnou polaritou. Ak kontrolné svetlo (1) bliká v takte impulzov, zariadenie je funkčné.

Ak kontrolné svetlo po zapnutí nesvieti, skontrolujte najprv stav batérií ako aj ich správne uloženie a polaritu (minimálne napätie 2,5 V). Ak napriek dobrému stavu batérií a správnej orientácie pólův zariadenie nefunguje nechajte zariadenie prehliadnúť odborníkom.

Pri výmene monočlánkov najprv odskrutkujte ryhované skrutky (4) a odnímate kryt batériového priestoru. Vybité batérie vymieňajte vždy okamžite a likvidujte ich v zmysle platných predpisov! Ak je zariadenie dlhšie mimo prevádzky, potom batérie vždy vyberte.

## c.) Popis funkcií pri pripojenom plote ( plot + zem )

Kontrolné svetlo (1) slúži iba ako kontrola funkčnosti a nereaguje na poruchy v oplotení alebo na výpadok napätia na plote a neslúži na signalizáciu stavu batérie. Pravidelné kontroly plota a napätia oplotenia pomocou bežných meracích prístrojov sú nevyhnutné.

Ak kontrolné svetlo svieti častejšie ako asi. 1x za sekundu, zariadenie okamžite vypnite a pred opätovným uvedením do prevádzky ho nechajte skontrolovať odborníkom.

Uzemniaci kolík / držiak môžete objednať ako príslušenstvo u svojho predajcu.

Každé zariadenie má záručnú lehotu 3 roky v zmysle našich záručných podmienok!

Bezpečnostné pokyny, uzemnenie, uvedenie do prevádzky, záručné podmienky a možné príčiny poruchy nájdete prosím v návode na obsluhu!

## SERVISNÉ adresy:

Obráťte sa prosím na svojho špecializovaného predajcu.



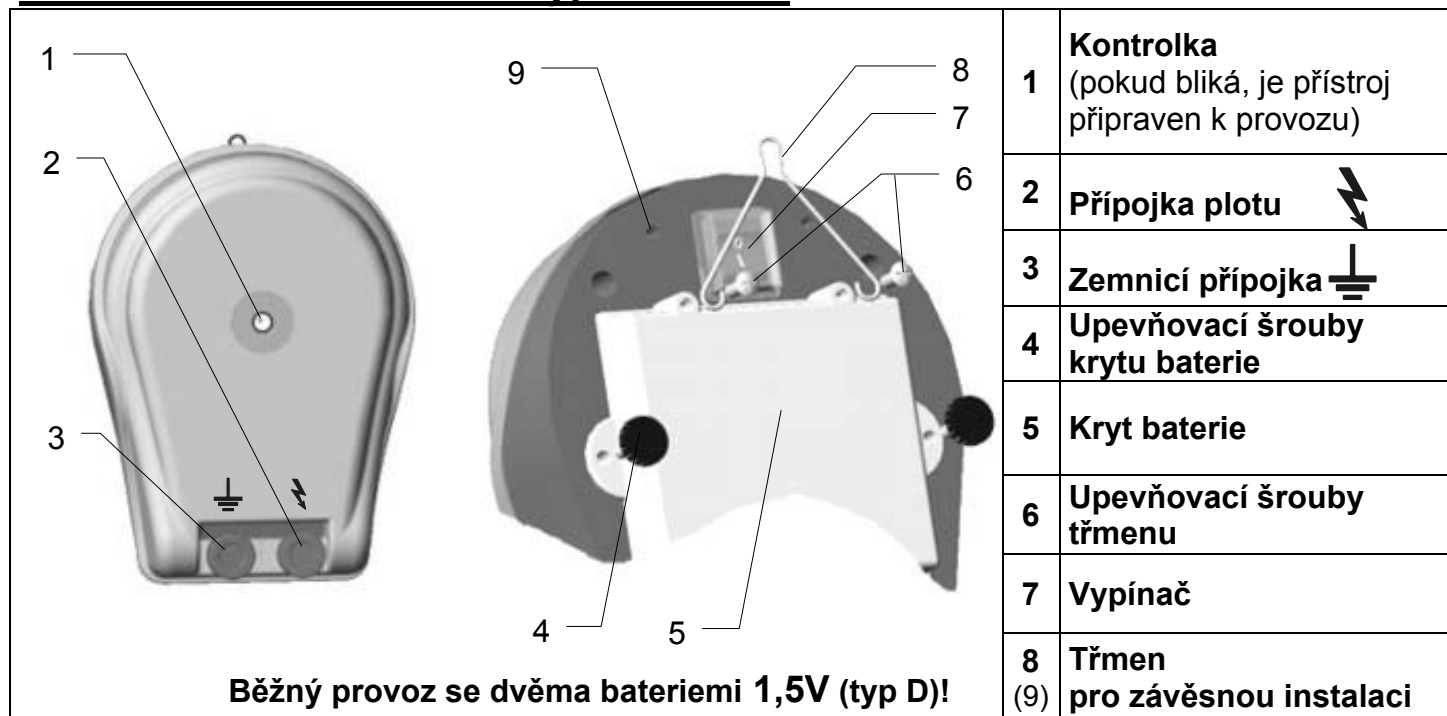

## a.) Montáž

Příložený třmen (8) přišroubujte šrouby (6) k zadní části ke krytu baterií (5). Přístroj musí být instalován svisle zemnicí a plotovou přípojkou k zemi, viz obrázek výše. Při nástěnné montáži musí jít o zdívo odolné proti požáru.

Volitelně lze třmen (8) upevnit rovněž v otvorech (9).

## b.) Popis funkce zařízení

Po vložení správně orientovaných baterií uveďte zařízení do chodu. Bliká-li kontrolka (1) v rytmu impulzů, je přístroj připraven k provozu.

Pokud kontrolka po spuštění nesvítí, zkontrolujte nejprve stav baterií, správnost jejich usazení a orientaci pólů (minimální provozní napětí 2,5 V). Je-li orientace pólů v pořádku a jsou-li baterie nabitě, je nezbytná odborná kontrola zařízení.

Při výměně monočlánek nejprve vyšroubujte oba šrouby s vroubkovanými hlavami (4) a demontujte kryt baterií. Vybité baterie vyměňujte neprodleně a zásadně je likvidujte v souladu s platnými předpisy! Nebudete-li přístroj delší dobu používat, zásadně baterie vyjímejte.

## c.) Popis funkce s připojeným plotem (plot + uzemnění)

Kontrolka (1) signalizuje pouze funkci zařízení, avšak nereaguje na závady plotu nebo na výpadek napětí plotu, ani na vybití baterií. Pravidelná kontrola napětí plotu a napětí baterií běžným měřicím přístrojem je proto nezbytná.

Pokud zelená kontrolka bliká rychleji než 1x za sekundu, neprodleně zařízení vypněte. Před opětovným uvedením do provozu zařízení musí zkontrolovat odborník.

U svého prodejce můžete objednat jako příslušenství zemnicí / nosnou tyč.

Pro toto zařízení je poskytována tříletá záruka v souladu s našimi záručními podmínkami!

Pokyny pro bezpečnost, uzemnění, informace o záručních podmínkách a možných zdrojích závad naleznete v příloženém návodu k použití!

## Servisní adresy:

KAMÍR a Co spol. s r. o., Ferd. Pakosty 1148, 395 01 Pacov, Tel. 565 442 959, Fax 565 442 858

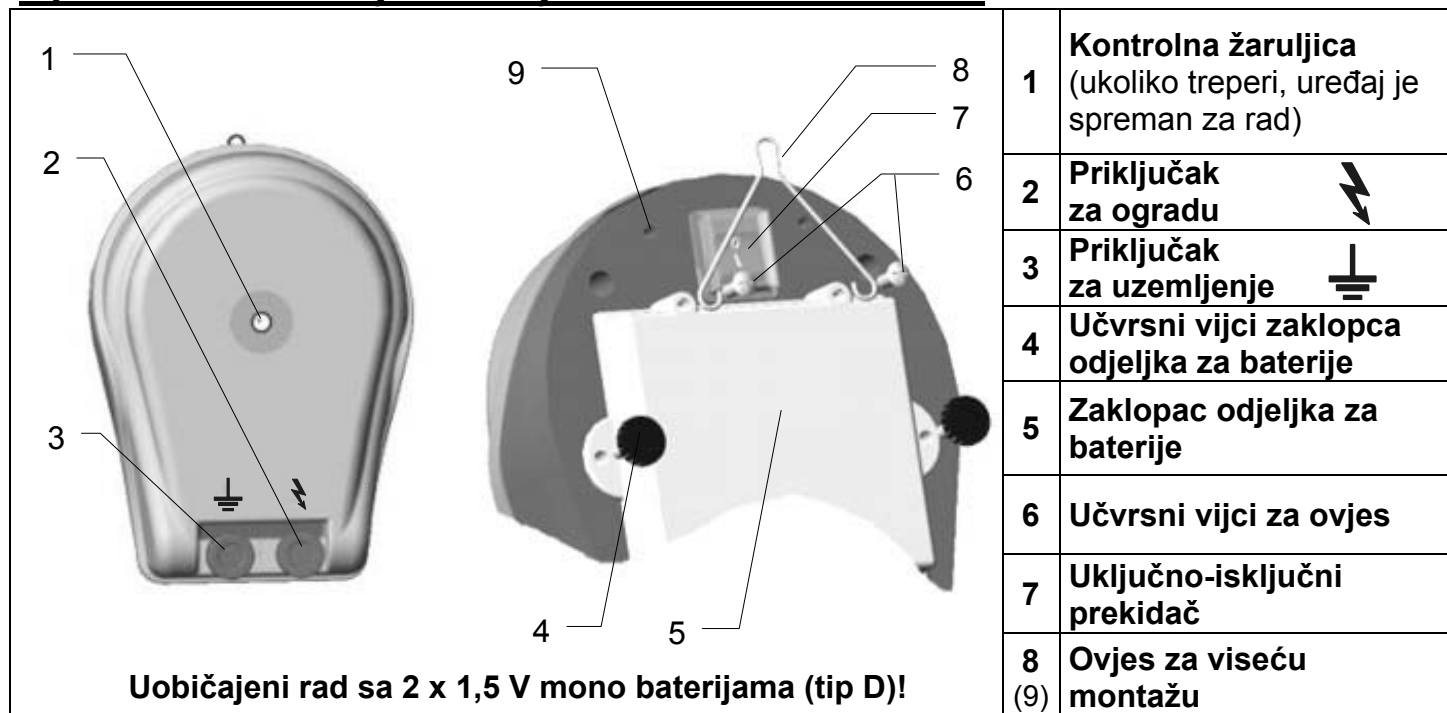

## a.) Montaža

Priloženi ovjes (8) pričvrstite vijcima (6) sa stražnje strane na zaklopac odjeljka za baterije (5). Uređaj se mora montirati okomito, sa priključcima za uzemljenje i ogradu prema dolje, vidi gornju sliku. Pri zidnoj montaži uređaj se mora montirati na vatrootporni zid.

Alternativno se ovjes (8) može pričvrstiti i na rupama (9).

## b.) Opis funkcija uređaja

Uređaj stavite u pogon nakon što ste ispravno spojili polove baterija. Ukoliko kontrolna žaruljica (1) treperi u taktu impulsa, uređaj je spreman za rad.

Ukoliko kontrolna žaruljica nakon uključivanja ne svijetli, najprije provjerite stanje, stabilan dosjed i pravilan položaj baterija (najmanji radni napon 2,5 V). Ako uređaj i usprkos ispravno postavljenih i punih baterija ne radi, potreban pregled od strane stručne osobe.

Da biste zamijenili baterije prvo skinite nazubljene vijke (4) i zaklopac odjeljka za baterije. Ispražnjene baterije uvijek odmah zamijenite i zbrinite u skladu sa propisima! Pri duljem nekorištenju baterije uvijek izvadite iz uređaja.

## c.) Opis funkcija sa priključenom ogradom (ograda + uzemljenje)

Kontrolna žaruljica (1) služi samo za provjeru ispravnosti, ali ne reagira na greške odnosno nestanak napona na ogradi kao ni na ispražnjenost baterija. Stoga je neophodna redovita provjera napona na ogradi i napona baterija pomoću uobičajenog mjernog uređaja.

Ukoliko kontrolna žaruljica treperi brže nego jednom u sekundi, uređaj treba odmah isključiti i podvrgnuti ga stručnom pregledu prije ponovnog stavljanja u rad.

Kao oprema možete kod Vašeg specijaliziranog prodavača nabaviti štap za uzemljenje sa nosačem pod brojem artikla 44657.

Za ovaj uređaj važi trogodišnje jamstvo, u skladu sa našim jamstvenim uvjetima!

Sigurnosne naputke, upute za uzemljenje i puštanje u rad, jamstvene uvjete i opise mogućih izvora grešaka naći ćete u priloženim Uputama za rukovanje!

## SERVISNE adrese:

Obratite Vašem specijaliziranom prodavaču.

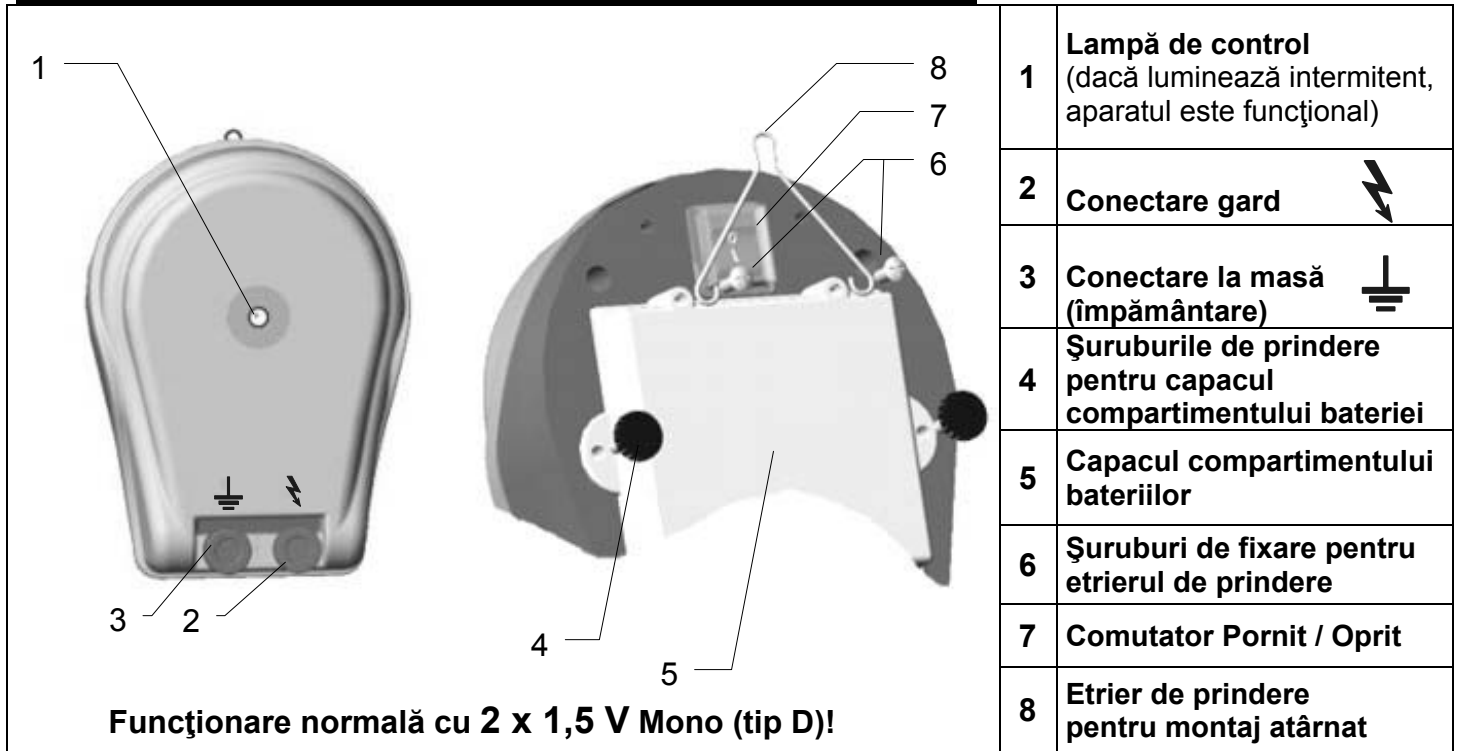

## a.) Montarea

Etrierul de prindere livrat (8) trebuie să fie fixat cu șuruburile (6) pe partea din spate a capacului compartimentului bateriei (5). Aparatul trebuie montat vertical, cu racordul la gard și la pământ în jos, vezi figura de mai sus. La montajul pe perete, se va alege un perete termorezistent.

## b.) Descrierea funcționării aparatului

După introducerea bateriilor, respectându-se polaritatea, aparatul este pus în funcțiune. Dacă lampa de control (1) luminează intermitent în ritmul impulsurilor, aparatul este funcțional.

Dacă lampa de control nu se aprinde, după conectarea aparatului, se verifică, în primul rând, starea bateriilor, poziția lor corectă și dacă ele respectă polaritatea (tensiunea minimă pentru funcționare este de 2,5 volți). Dacă, în pofida respectării polarității și stării bune a bateriilor, aparatul nu funcționează, este necesară verificarea lui de către un specialist.

Pentru schimbarea bateriilor monocelulă se desfac mai întâi cele două șuruburi cu cap striat (4) și se scoate capacul compartimentului bateriei. Bateriile epuizate se schimbă întotdeauna imediat și se reciclează conform normelor! În cazul neutilizării aparatului pentru mai multă vreme, se scot întotdeauna bateriile din el.

## c.) Descrierea funcționării cu instalația pentru gard (împământare + gard) conectată

Lampa de control (1) servește numai la controlul funcționării și nu reacționează la defecțiunile din instalația pentru gard sau la căderea tensiunii gardului electric, respectiv la avertizarea privind bateria. Este imperios necesară verificarea regulată a tensiunii de gard și de baterie cu un aparat de măsură de tipul celor din comerț.

Dacă lampa de control luminează intermitent mai repede de o întrerupere pe secundă, aparatul trebuie să fie imediat deconectat și verificat de un specialist, înainte de repunerea în funcțiune.

Puteți să vă procurați de la dealerul dvs. ca accesoriu o bară de împământare / de suport, cu nr. 44657.

**Pentru acest aparat este valabilă o perioadă de garanție de 3 ani în conformitate cu condițiile noastre de garanție!**

**Indicațiile cu privire la siguranță, pământare, punere în funcțiune, baterie și întreținerea acumulatorilor, condițiile de garanție și posibilele surse ale defecțiunilor trebuie consultate din manualul de utilizare anexat!**

### Adrese de SERVICE:

Va rugam sa va adresati reprezentantului de specialitate

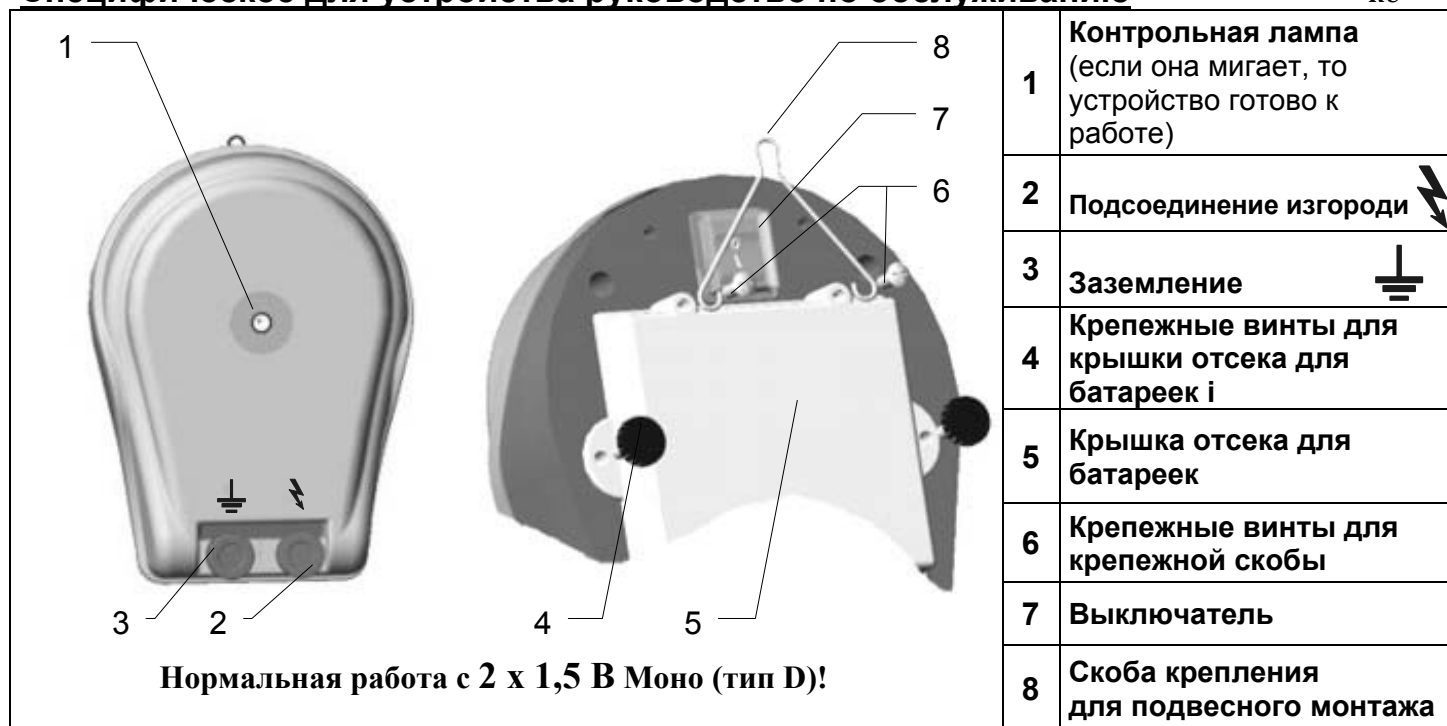

**a.) Монтаж**

Прилагаемая крепежная скоба (6) должна быть закреплена винтами (5) на задней части крышки отсека для батареек. Устройство необходимо монтировать вертикально подключением для заземления и изгороди вниз, см. рисунок вверху. При настенном монтаже следует монтировать его на огнестойкую стену.

**b.) Описание функционирования устройства**

Введите устройство в эксплуатацию после установки с соблюдением полюсов. Если теперь контрольная лампа (1) мигает в такт импульсам, то устройство готово к работе.

Если после включения контрольная лампа не горит, то сначала проверьте состояние, корректную посадку и подключение полюсов батарей (минимальное рабочее напряжение 2,5 В). Если устройство не работает, несмотря на корректное подключение полюсов, то необходимо поручить специалисту его проверку.

Для замены элементов сначала выкрутите оба винта (4) с накатной головкой и снимите крышку отсека для батареек. Следует всегда сразу же заменять разряженные батареи и утилизировать их надлежащим образом! При длительном неиспользовании всегда извлекайте батарейки из устройства.

**c.) Функциональное описание с подключенной изгородью (забор + земля)**

Контрольная лампа (1) служит только для функциональной проверки, но не реагирует на неисправности на изгороди или исчезновение напряжения изгороди. Следует обязательно проводить регулярную проверку напряжения на изгороди и напряжения батарейки с помощью обычного измерительного устройства.

Если контрольная лампа мигает с частотой более прим. 1 раз в секунду, то следует немедленно отключить устройство и перед повторным вводом в эксплуатацию поручить специалисту его проверку. В качестве комплектующих можно приобрести у Вашего дилера стержень заземления / удержания под № 44657.

**На это устройство дается 3-летняя гарантия в соответствии с нашими условиями гарантии!**

**Указания по технике безопасности, заземление, ввод в эксплуатацию, уход за батареей и аккумулятором, условия гарантии и возможные причины неисправности приводятся в прилагаемом руководстве по эксплуатации!**

**Адреса СЕРВИСА:**

Пожалуйста, обратитесь к своему дилеру

# Navodila za uporabo te naprave

-SI-

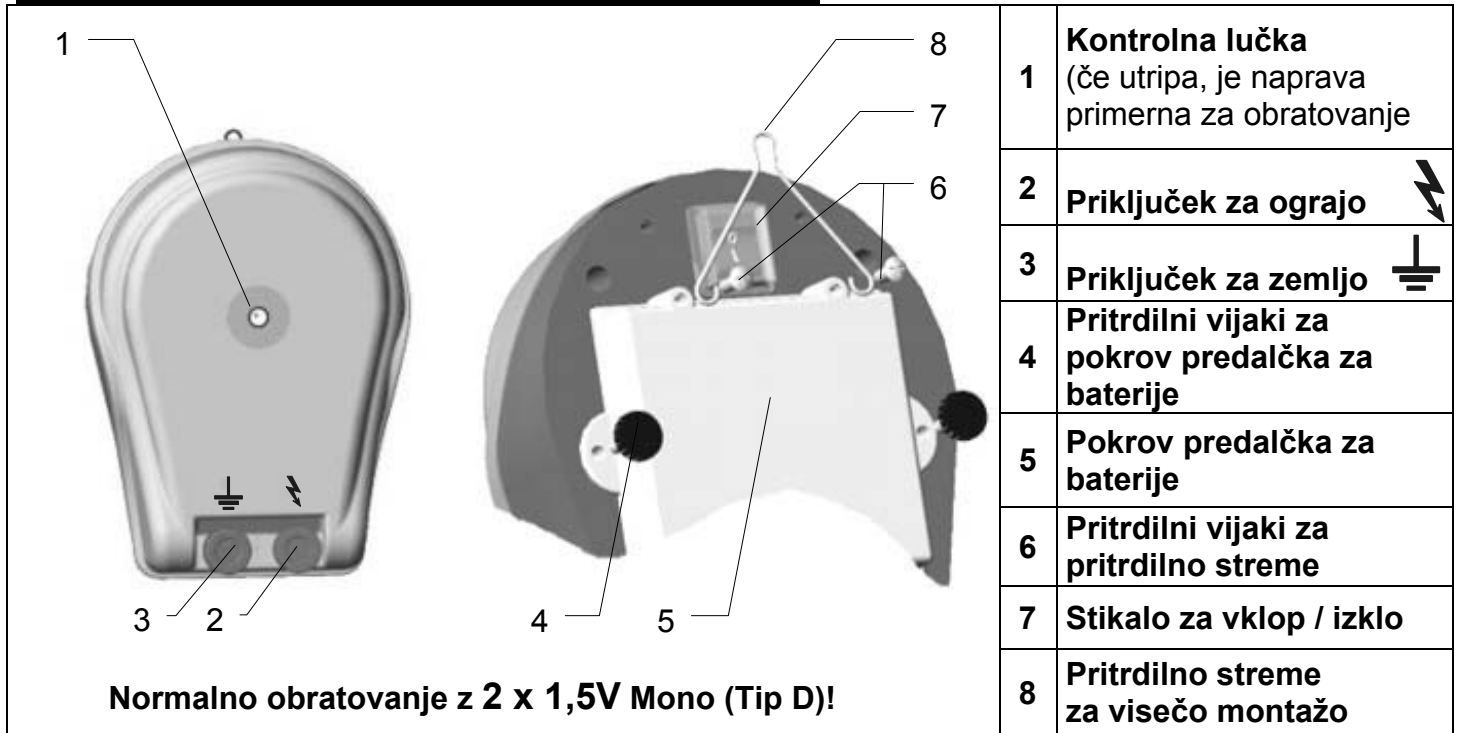

## a.) Montaža

Priloženo pritrdilno streme (6) je z vijaki (6) pritrjeno zadaj na pokrovu predalčka za baterije (5). Napravo morate namestiti na pravokotno na zemljo - s priključkom za ograjo navzdol, glejte zgornjo sliko. Pri stenski montaži jo namestite na steno, ki je odporna proti ognju.

## b.) Opis funkcij naprave

Napravo zaženite potem, ko ste glede na pole pravilno namestili baterije. Če kontrolna lučka (1) utripa v taktu impulzov, je naprava primerna za obratovanje.

Če kontrolna lučka po vklopu ne gori, najprej preverite pravilno stanje baterij, njihovo pravilno namestitev in pole (min. obratovalna napetost 2,5 V). Če aparat kljub pravilnim polom in dobremu stanju baterije ne deluje, ga mora pregledati strokovnjak.

Za zamenjavo monocelic najprej odstranite oba narebričena vijaka (4) in snemite pokrov predalčka za baterije. Izpraznjene baterije vedno takoj zamenjajte in jih zavržite v skladu s predpisi! Pri daljši neuporabi baterije vedno vzemite iz naprave.

## c.) Opis funkcij s priključeno ograjo (ograja + zemlja)

Kontrolna lučka (1) služi le kot kontrola delovanja, ne odziva pa se na napake v ograji ali izpad napetosti ograde oz. segrevanje baterij. Nujno je potrebno redno preverjanje napetosti ograde in baterij z običajno merilno napravo.

Če kontrolna lučka utripa hitreje kot 1x na sekundo, je napravo treba takoj izklopiti in jo mora pred ponovnim zagonom pregledati strokovnjak.

Kot dodatno opremo pri vašem trgovcu lahko dobite ozemljitveno/držalno palico pod št. 44657.

**Za to napravo velja 3-letna garancija v skladu z našimi garancijskimi pogoji!**

**Varnostne napotke, ozemljitev, zagon, vzdrževanje baterije in akumulatorja, garancijske pogoje in možne vire napak si pogledajte v priloženih navodilih za uporabo!**

### Naslovi SERVISOV:

Prosimo, obrnite se na vašega prodajalca





